

Maverick™ Reifenmontiermaschine

Leistung und Präzision leicht gemacht

NEU

**MADE
IN USA** ★
USING THE FINEST US & GLOBAL MATERIALS



Geprüft

nach wdk-Montage-/
Demontageanleitung
UHP- u. Runflat-Reifen

Wirtschaftsverband der
deutschen Kautschukindustrie e.V.



Hauptmerkmale auf einen Blick

EXKLUSIV

Bahnbrechende reaktionsschnelle Steuerung

- ✓ Präzise Kontrolle
- ✓ Hydraulische Präzision einfacher und genauer als Pneumatisch
- ✓ Ergonomisch: ermüdungsfreies Arbeiten
- ✓ Ausgezeichnete spürbare Rückmeldung — Ein-Finger Kontrolle für alle Funktionen



Mehr Druck
=
Schneller

Weniger Druck
=
präzisere Kontrolle

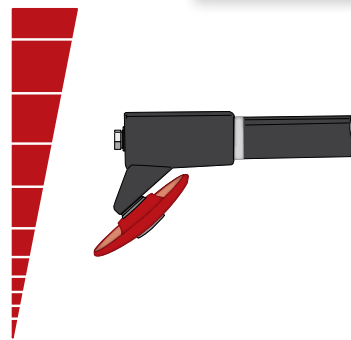

PATENT ANGEMELDET

Hebelloses System



Der Montagekopf passt sich gleichzeitig an wenn sich die Basis an die Radgröße anpasst.

- ✓ Alle Werkzeuge werden automatisch mit dem Felgendurchmesser synchronisiert
- ✓ Beibehaltung des Felgendurchmessers für maximale Effizienz innerhalb eines Radsatzes



EXKLUSIV

Intelligente Arbeitssicherheit und Produktivität

- ✓ Überwacht Rollen und Haken Position
- ✓ Verhindert unbeabsichtigten Radkontakt
- ✓ "Automatische Rückstellung" aller Werkzeuge nach Beendigung der Reifenmontage
- ✓ Intelligente Software: passt die Fahr- und Drehgeschwindigkeit, sowie die Beschleunigung und vieles mehr an



EXKLUSIV

InflationStation™

- ✓ Reifenbefüllung auf Knopfdruck
- ✓ Bediener kann sich während des Befüllens entfernen
- ✓ 33% schneller als herkömmliche Systeme



Variable Geschwindigkeit

- ✓ 0-17 U/min für schnelles Arbeiten
- ✓ Vollständige variable Rückwärtsdrehung für maximale Kontrolle

EXKLUSIV

SmartSet™ Hebelloser Kopf

- ✓ Demontage Haken greift den Wulst und hebt ihn hoch
- ✓ Auch geeignet für erhöhte Speichen und andere besondere Raddesigns

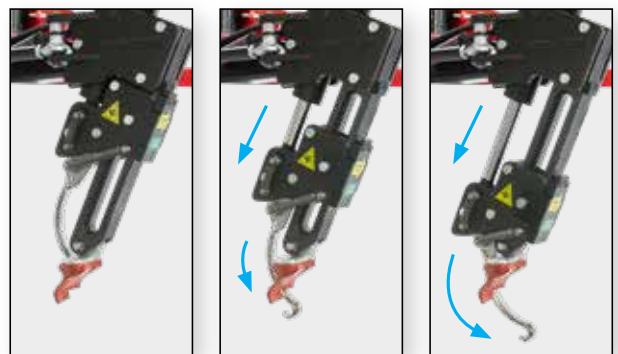

- ✓ SmartSet™ Kerbe zeigt die richtige Einstellhöhe an

TCM abgebildet mit optionalem Zubehör

Der Anwender im Mittelpunkt

PATENT ANGEMELDET

Die Steuerungskonsole ist ausgerichtet zum Anwender

- ✓ Intuitives Layout ermöglicht den Fokus auf den Reifen
- ✓ gepolsterte Handballen-Ablage
- ✓ Viel Stauraum für Werkzeuge und Zubehör



EXKLUSIV

SmartSet™ Vorteile

- ✓ Demontage Haken erfasst den Wulst und hebt ihn hoch
- ✓ Kein Risiko von Hebelschäden durch Bediener an der Felge
- ✓ Der Montagekopf funktioniert hervorragend mit erhöhten Speichen und anderen besonderen Raddesigns
- ✓ SmartSet™ Die Anzeigerkerbe zeigt die richtig eingestellte Höhe an



PATENT ANGEMELDET

RollerLock™ Aufspannung

- ✓ Kugellagergewinde klemmt schnell und fest
- ✓ Hebelgriffe multiplizieren die Klemmkraft
- ✓ Glatte Welle schützt die Mittelbohrung der Felge



Präziser Hydraulischer Antrieb

- ✓ Eigenständige Hydraulik sorgt für Zuverlässigkeit
- ✓ jedes Werkzeug kann, wenn nötig, schnell oder langsam in Position gebracht und gehalten werden
- ✓ keine sprunghaften plötzlichen Bewegungen der Werkzeuge
- ✓ verschmutzte Luftleitungen stellen kein Problem dar



PATENT ANGEMELDET

Doppelt verwendbarer Wulstniederhalter

- ✓ Viel Leistung für schwierige Anwendungen
- ✓ Wulstniederhalter ermöglicht es, den Drücker auch als Hebevorrichtung zu verwenden



EXKLUSIVE

InflationStation™ schnelles, automatisches Aufpumpen

InflationStation™ füllt automatisch auf den gewünschten Reifendruck ohne dass der Bediener dabei stehen bleiben muss.

- ✓ Der Bediener kann sich während der Befüllung entfernen
- ✓ 33% schneller als herkömmliche Reifenfüller



Air-Schock-Befüllung - Schickt einen großen Luftstoß zur undichten Stelle.



Reifen matchen



Die Abdrückrollen der Maverick™ ermöglichen das Matchen des Reifens auf der Felge, um die härteste Stelle der Seitenflanke zur tiefsten Stelle der Felge zu bringen.



In Kombination mit der Hunter Road Force-Touch®, kann die Maverick™ schnell und einfach Vibrationen beheben, die alleine durch Auswuchten nicht behoben werden können.

Wulstmassage

Während der Wulstmassage üben die Rollen Kraft auf die Reifenseitenwand aus, um den richtigen Sitz des Wulstes zu unterstützen und Vibrationsprobleme zu reduzieren.

Kombiniert mit dem Road Force® Matching, werden fast alle Vibrationen beseitigt.

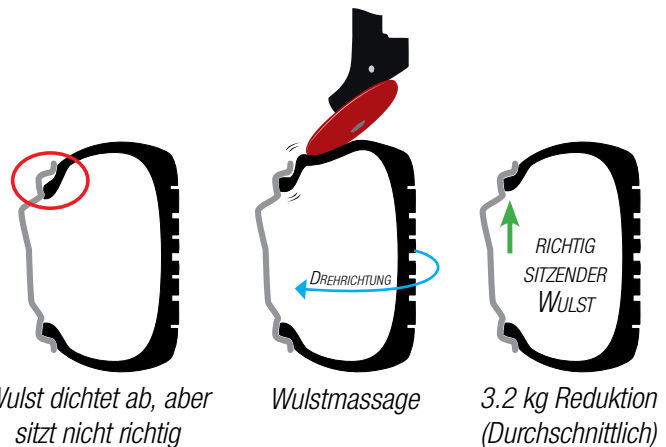

Standard Lieferumfang

Die Standard Maverick™ Reifenmontiermaschine ist für praktisch alle Reifen- und Radkombinationen ausgestattet.

A	RP6-3784	Reifenmontagepaste
B	RP6-1506	Reifenpinsel
C	69-1394-2	Kunststoffschutz (2)
D	221-759-2	Ventildreher
E	221-659-2	Gewichteschaber
F	RP11-2020688	Ventileinzieher
G	192-233-1	kleiner Konus (2)
H	192-225-1	Konus mini (2)
I	192-226-1	Doppelseitiger Konus (2)
J	111-154-1	Abdrückrolle
K	179-15-2	Schutzbrille
L	221-810-2	Montagekopf (2)
M	69-1392-2	Gummiabdeckung (2)

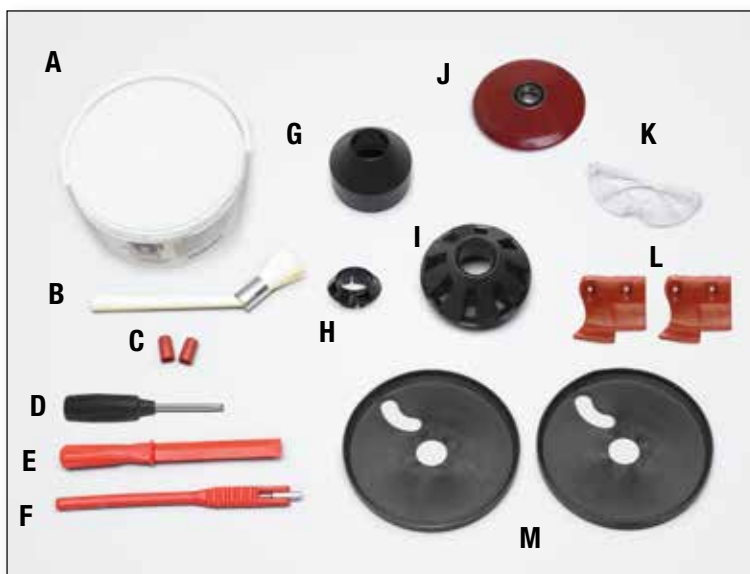

Optionales Zubehör

Die folgenden Optionen können verwendet werden, um die Wartungsfreundlichkeit spezialisierter Anwendungen zu verbessern.



Flansch für Umkehrfelgen — 20-3158-1

Optimal für Felgen mit Kunststoff-Überzug, oder Felgen mit innenliegendem Tiefbett. Maximaler Lochkreis 240mm.



Adapter für Zwillingräder — 20-2964-1

Optionaler Adapter für die Aufspannung von Zwillingrädern, 495 mm (19.5 Zoll) Räder und Räder mit großem Mittenloch.



Kit für dicke Wülste — 20-3160-1

Größerer Montagehaken für dickere Gürtel und Spannplatte für Umkehrfelgen 17,5" und 19,5".



Zubehörstift - Kit für Flanschplatte — 20-3675-1

Für Reifenräder mit extremen Abweichungen von Radschraubenloch und Tiefe. Verlängerung um 30 mm auf Gesamtstiftlänge 129,5 mm.

Kompakter Radlift — 20-3884-1

- ✓ Hebt die schwersten Radkombinationen mit Leichtigkeit an
- ✓ Das automatische Absenken spart Zeit und verhindert Schäden
- ✓ Konfigurierbare Pedalbedienung



MADE IN USA
USING THE FINEST US & GLOBAL MATERIALS



Spezifikationen

Stromanschluss	TCME-435: 230-380V, 3Ph, 50Hz, 10/6A
Druckluftanschluss	8.6 ± 1.7 bar
Montage/Demontage Werkzeug	Polymer, selbst einfügend, hebellos
Spannvorrichtung	Mittenspannung, pneumatisch
Abdrücker	Abdrückrolle oben und unten
Matchen möglich	Ja
Felgendurchmesser	254 mm – 864mm (10" – 34")
Max. Reifendurchmesser	1270 mm (50")
Max. Reifenbreite	483 mm (19")
Drehgeschwindigkeit	Variabel bis 17 U/min beide Drehrichtungen Drehmoment: 949 Nm (700 ft-lbs)
Versandgewicht	550 kg (1211 lbs)

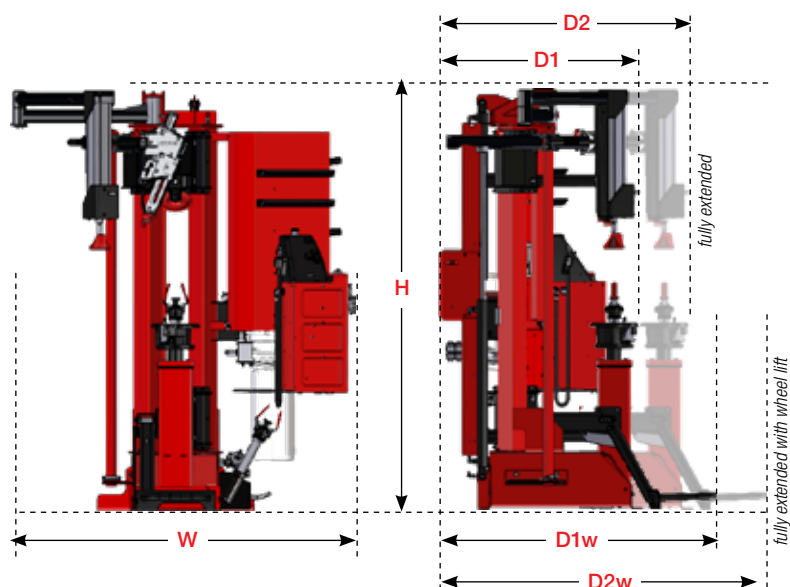

Die Maschine kann direkt an eine Wand gestellt werden, um maximale Platzeffizienz zu erzielen.

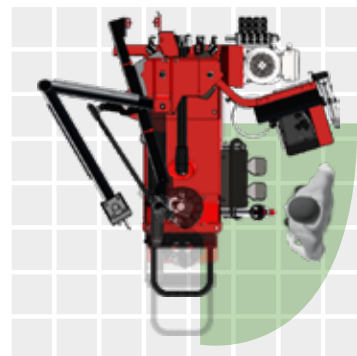

Maverick™

	Breite (W)	Höhe (H)	Tiefe (D1)	Tiefe (D2)	Gewicht
TCM (standard)	1346 mm 53 in	1956 mm 77 in	1168 mm 46 in	1448 mm 57 in	483 kg 1065 lbs
TCM (with wheel lift)			Tiefe (D1w) 1524 mm 60 in	Tiefe (D2w) 1803 mm 71 in	Gewicht 514 kg 1132 lbs

WDK Zubehörsatz — 20-3985-1



Aufgrund des anhaltenden technologischen Fortschritts können Spezifikationen, Modelle und Optionen ohne vorherige Ankündigung geändert werden.

HUNTER Engineering Company

www.hunter.com

11250 Hunter Drive, Bridgeton, MO 63044, USA
Tel: 1-314-731-3020, Fax: 1-314-731-0132
Email: international@hunter.com